

# systemtronic

## fiche technique Support CPU



### Description général :

Le support CPU fait partie de l'ensemble de bureau de Systemtronic, une série d'accessoires qui permettent l'organisation des éléments de bureau dans les espaces de travail. Le support CPU permet de contenir la tour de l'ordinateur, soit dans sa version avec des roulettes, soit suspendue.

Désigne par : STC Studio.

Année de sortie : 2007.

### Description technique :

Matière : Acier.

Dimensions : CPURD\_523x514x150-250 mm / CUSTC\_523x497x150-250 mm

CPURD

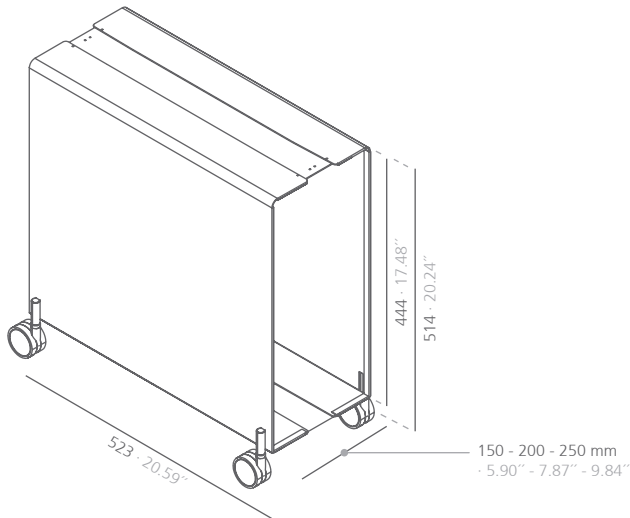

CUSTC

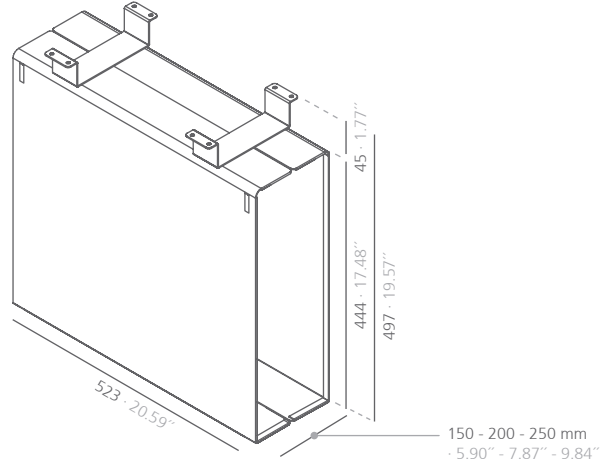

Les roues n'ont pas de freins.  
mm · pouces

### Finitions:

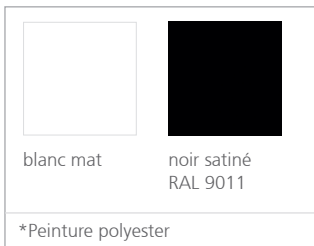

Consulter pour dimensions spéciales ou modifications.

### Entretien :

-Peinture polyester :

Pour la saleté sèche (poussière), utiliser un chiffon humide. Pour les taches grasses/huileuses (empreintes digitales), essuyer à l'aide d'une éponge avec de l'eau et du liquide vaisselle. Rincer avec un chiffon humide.

Éviter d'utiliser des produits contenant des solvants et/ou de l'alcool éthylique pur.

-Aluminium-métal-verre-mélamine-plastique :

Nous conseillons d'utiliser des produits de nettoyage d'usage courant pour les surfaces délicates.

Éviter d'utiliser de l'alcool, des solvants ou des agents abrasifs.

### Durabilité :

Les matériaux avec lesquels ils sont fabriqués sont 100 % recyclables. Les peintures usagées ne contiennent pas de solvants, ne consomment pas d'eau et ne génèrent pas d'émissions ni de déversements. Le résultat est un impact environnemental moindre.

systemtronic\_CPURD

www.st-systemtronic.com

nacional@st-systemtronic.com · export@st-systemtronic.com

tel. 96-1852784 · fax.34-961854482

ASSOCIATED N°00320

**AIDIMME**  
INSTITUTO TECNOLÓGICO

METALMECANICO, MUEBLE, MADERA, EMBALAJE Y AFINES



Calidad Controlada